

# Osservatorio Regionale per l'Innovazione - ORI

---

Primo Incontro della Commissione Regionale  
per l'Innovazione – Cri-ER

*Roberto Grilli – Direttore Agenzia regionale  
dell'Emilia Romagna*

# Cosa vogliamo fare

---

- Sostenere ruolo dei Collegi di Direzione aziendali
  - Migliorare capacità di governo ed indirizzo dei processi di innovazione
  - Horizon scanning
-

# Ambito di azione dell'ORI

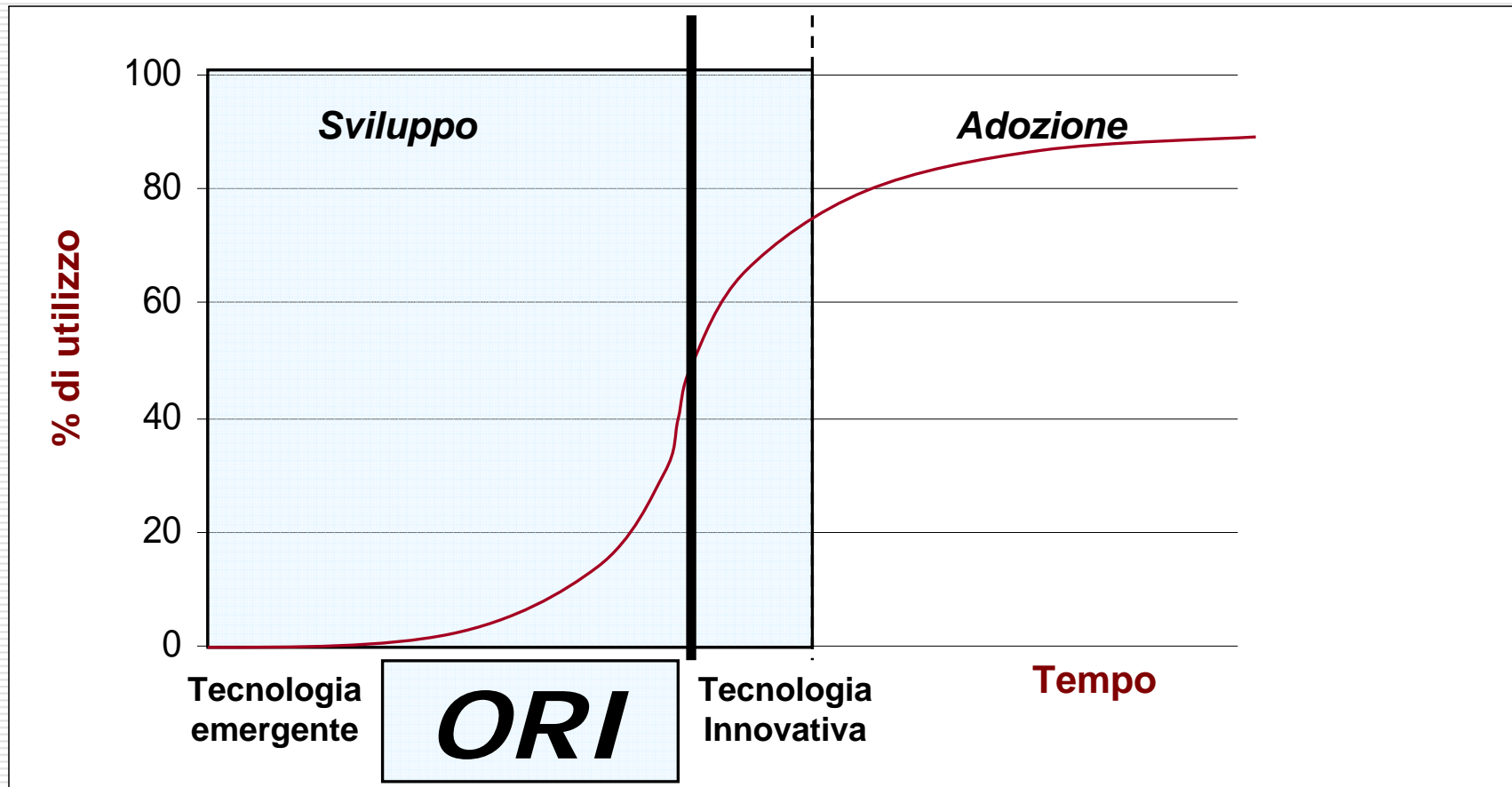

# Alcuni problemi

---

- ❑ Insufficienza dell'HTA tradizionale
-

	Ricerca Primaria	Revisioni sistematiche, rapporti di TA	Competenze clinico-organizzative
Tecnologie emergenti			X
Tecnologie nuove	X		X
Tecnologie note		X	X

# Alcuni problemi

---

- ❑ Insufficienza dell'HTA tradizionale
  - ❑ Pluralità di interlocutori
  - ❑ Complessità dei processi decisionali
  - ❑ Equilibrio tra interessi aziendali ed interessi di sistema
-

# Alcune opportunità

---

- ❑ Infrastrutture aziendali per ricerca&innovazione e ruolo dei Collegi di Direzione
  - ❑ Ricchezza di competenze ed esperienze
  - ❑ Network professionali
-

# Determinanti della adozione e della diffusione di innovazioni

---

□ Le relazioni esistenti tra i potenziali utilizzatori

1. Opinion leaders
  2. Champions
  3. Boundary spanners
  4. Change agents
-



# Determinanti della adozione di innovazioni

---

## □ Le caratteristiche delle organizzazioni

### Capacità di "assorbimento"

- Disponibilità di competenze significative
- Facilitazione alla condivisione delle conoscenze
- Disponibilità di informazioni di buona qualità
- Boundary spanners

# La rete dell'ORI

---

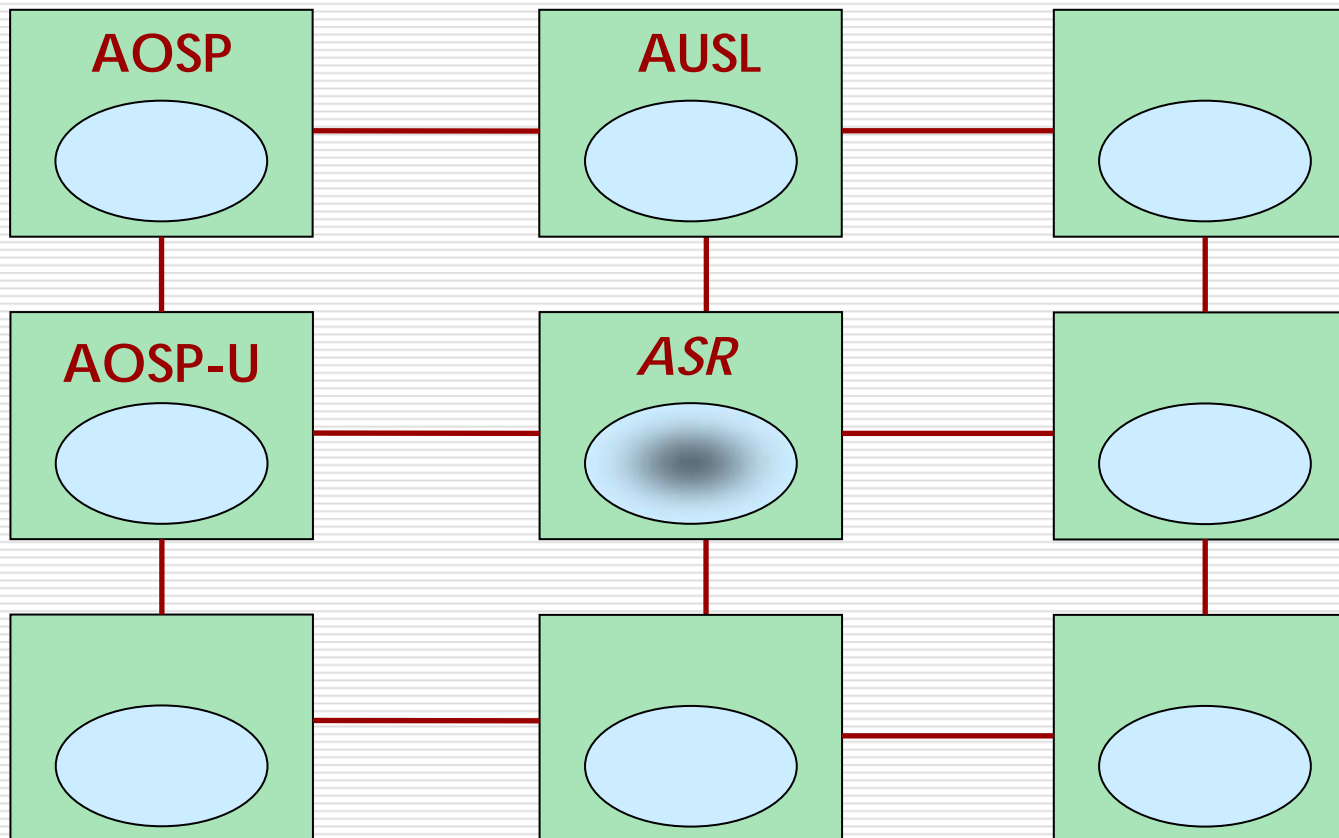

---

 **Funzione aziendale**

 **Infrastruttura regionale**

# ORI

**INPUT**

**OUTPUT**

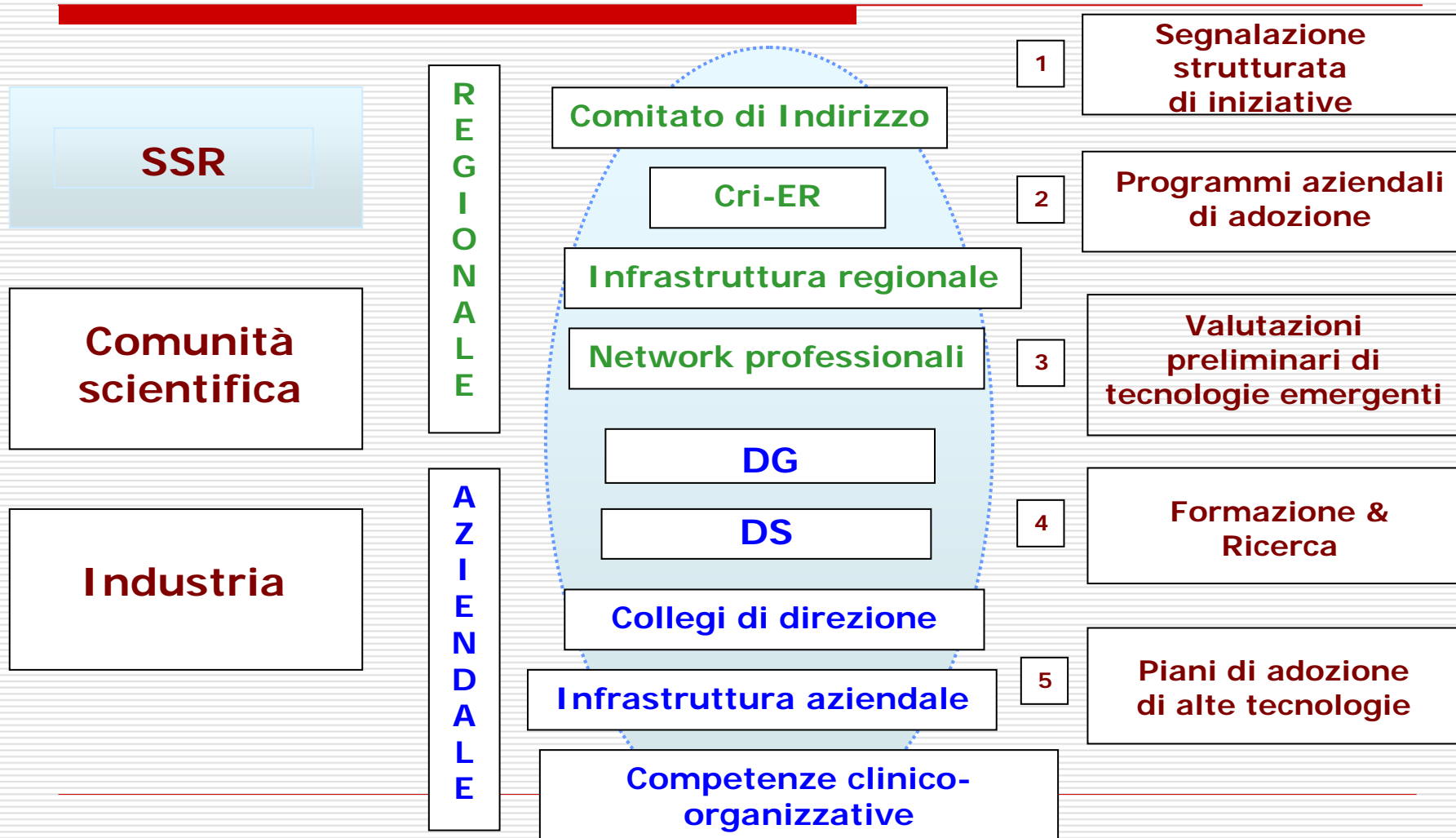

# I nodi della rete: le Aziende

---

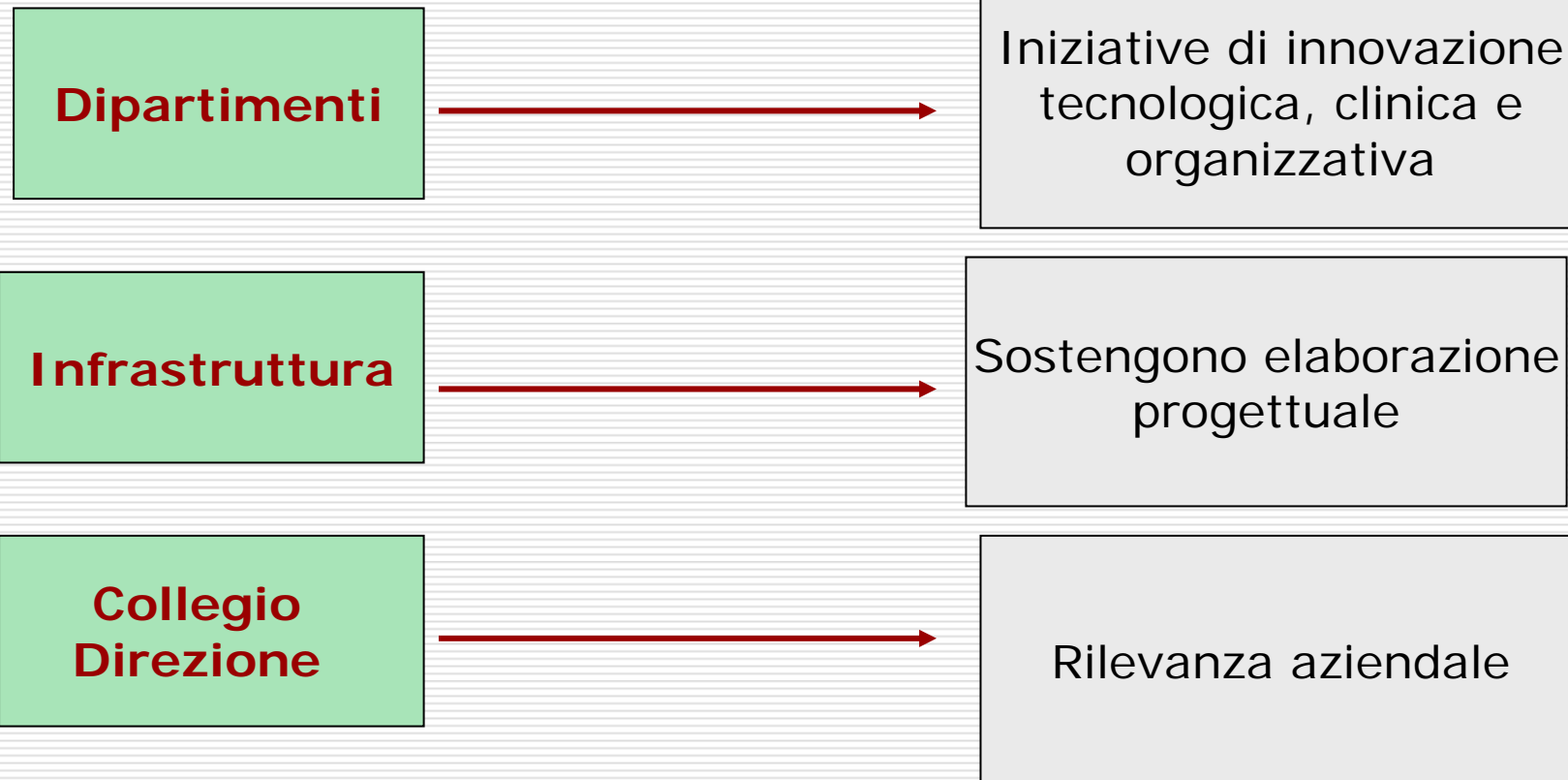

# I nodi della rete: Il CRI-ER

---

Censisce iniziative di  
innovazione aziendali

Facilita e sostiene la loro  
elaborazione

Valuta rilevanza regionale e  
individua necessità  
di approfondimenti

Riceve segnalazioni su tecno  
emergenti

Infrastruttura tecnica attività CRI-ER:  
ASR  
Assessorato  
Referenti CD

---

# INPUT

---

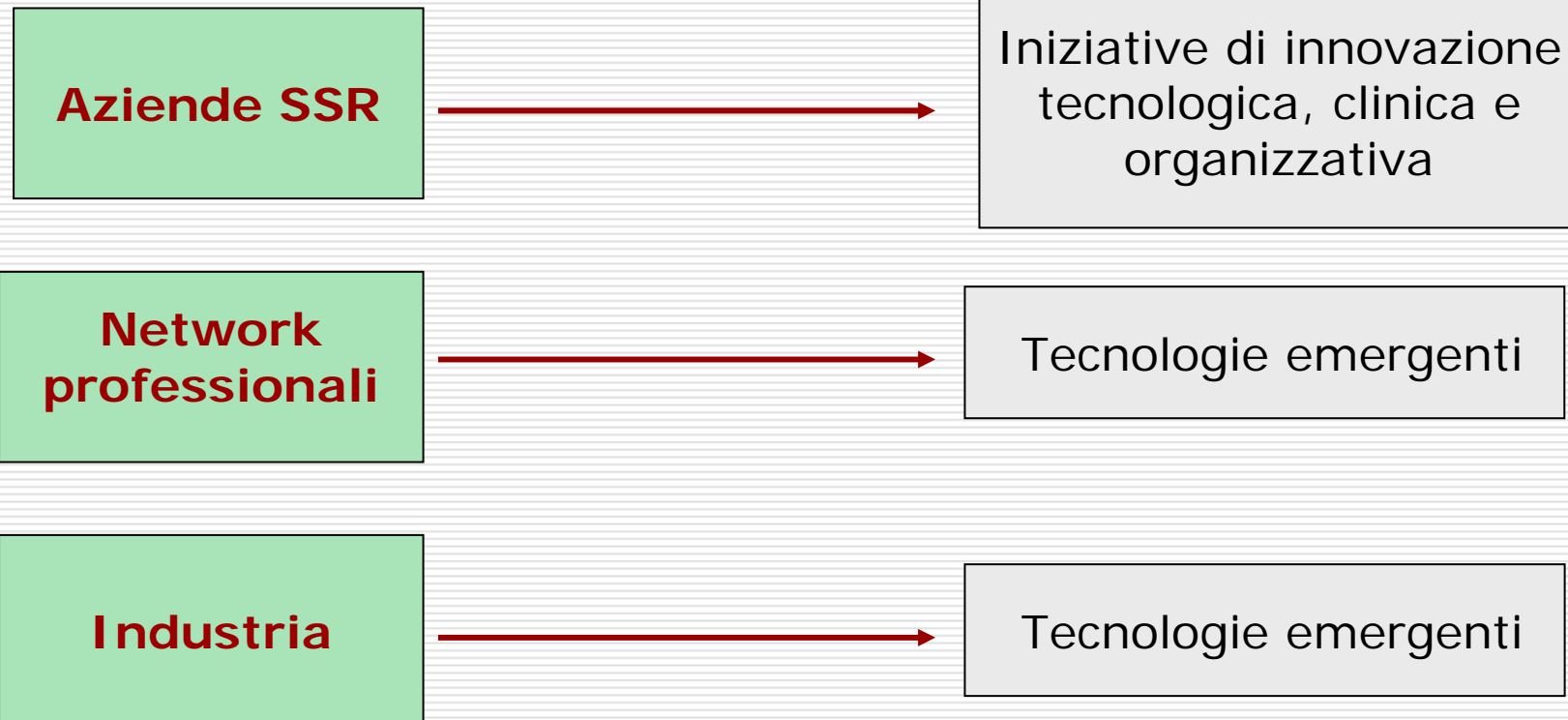

# Cosa vogliamo ottenere?

---

Iniziative aziendali di innovazione tecnologica, clinica e organizzativa



- ✓ **Stimolare a livello aziendale processi 'virtuosi'**
- ✓ **Tenere traccia del cambiamento**
- ✓ **Favorire interazioni e scambi di esperienze**

Tecnologie emergenti



- ✓ **Creare consapevolezza circa le loro possibili implicazioni**
  - ✓ **Elaborare iniziative di ricerca conseguenti**
-

# II Processo

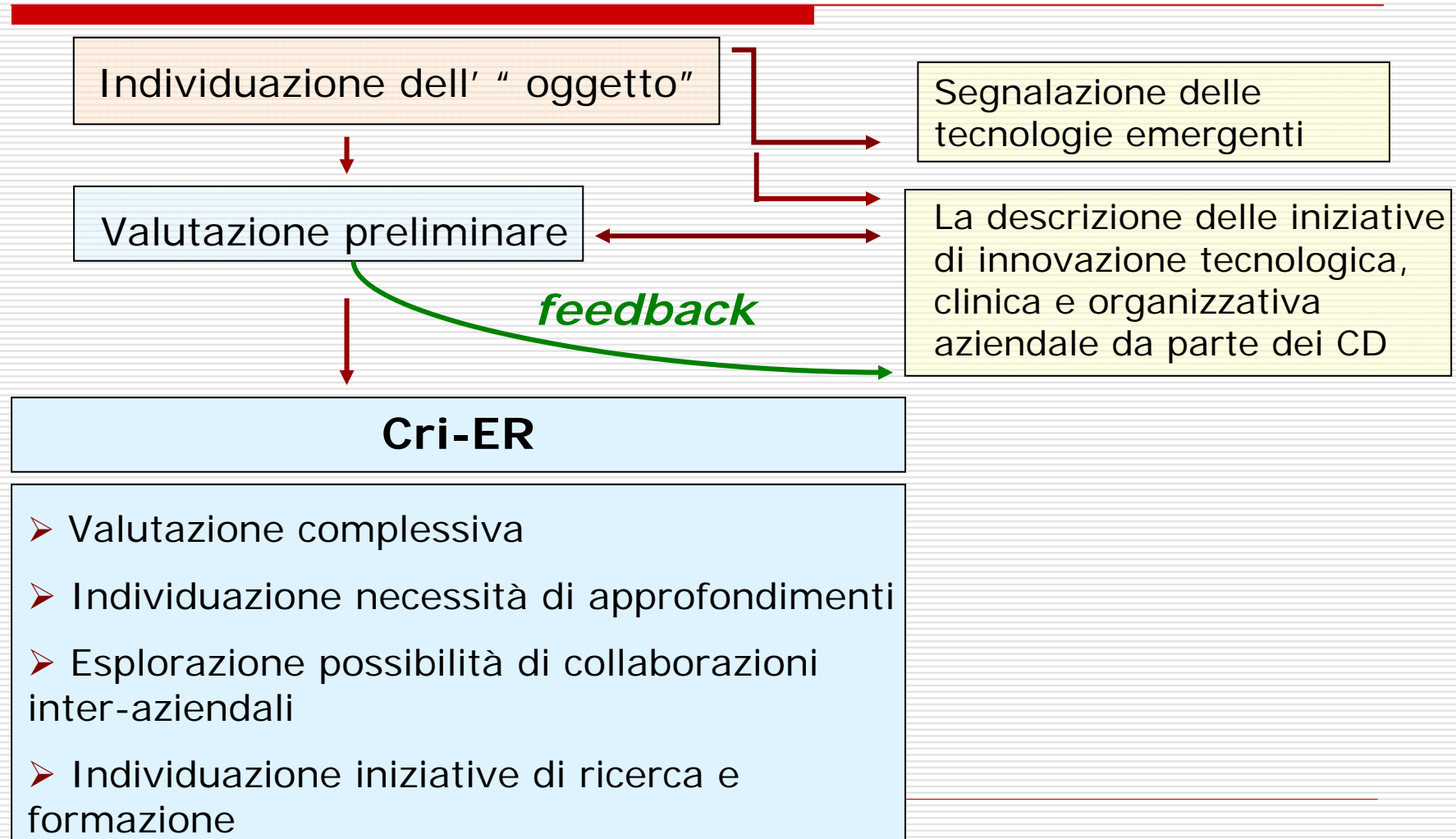



# II Processo

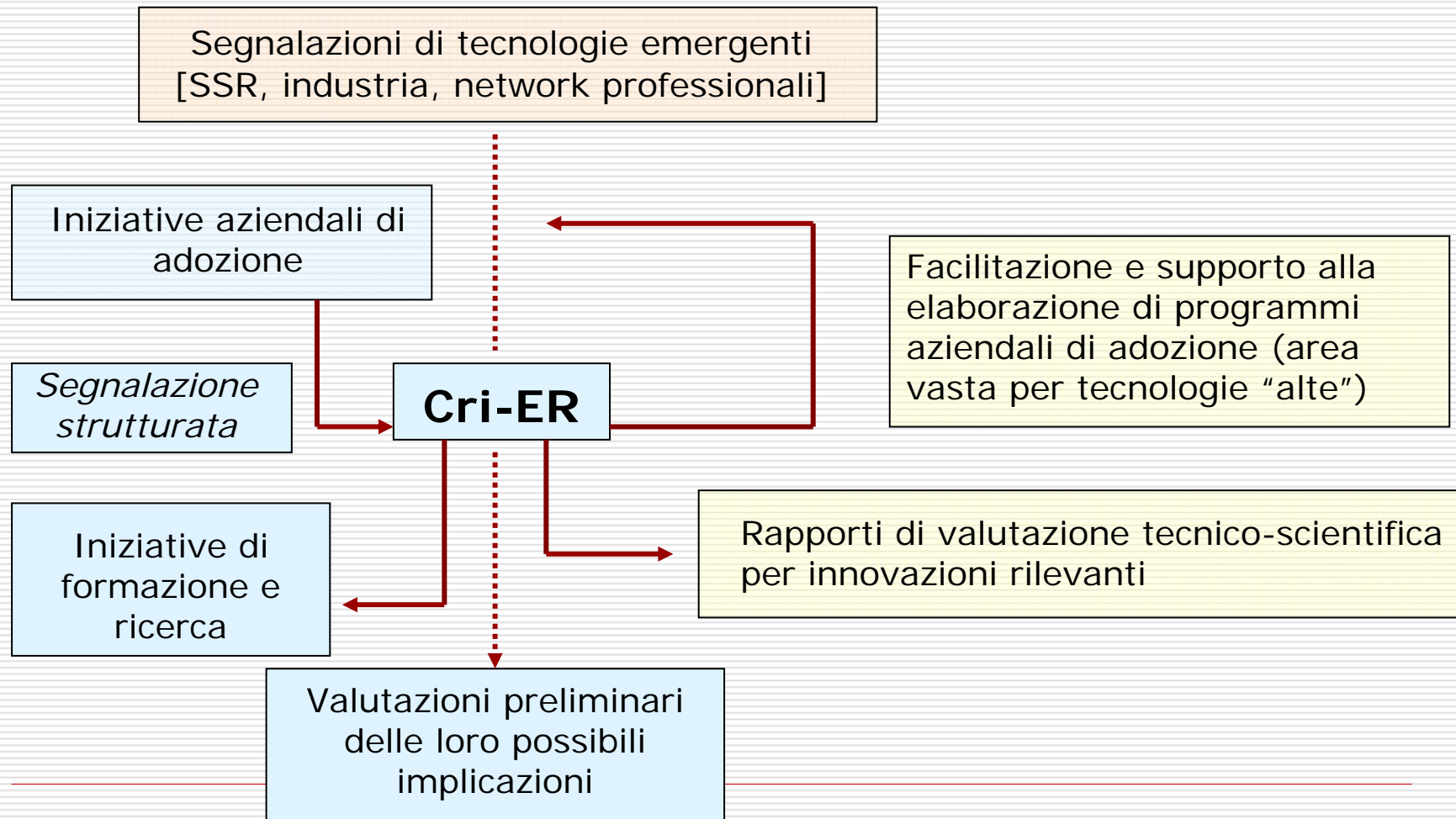

# OUTPUT

---

'Censimento' delle iniziative aziendali

Rapporti di valutazione di specifiche tecnologie

HTA

Horizon scanning

Piani di adozione per alte tecnologie

Iniziative di formazione & ricerca

---

# Determinanti della adozione e della diffusione delle innovazioni

---

## □ Le loro caratteristiche intrinseche

1. Relative advantage
  2. Compatibility
  3. Low complexity
  4. Trialability
  5. Observability
-

# Classi di "oggetti" da esaminare

---

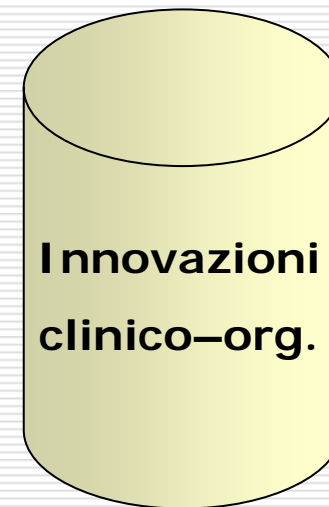
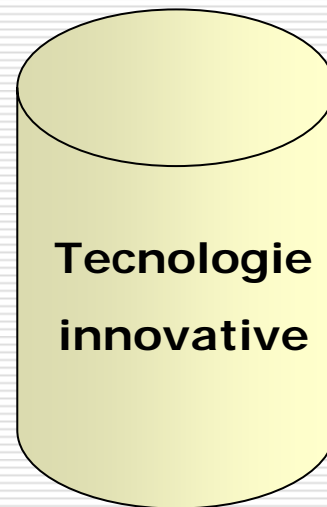
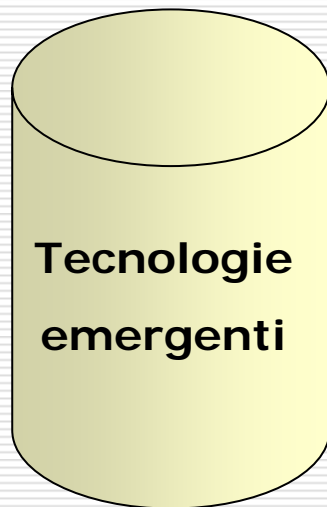

# Il lavoro di gruppo

---

- ❑ Elencare possibili oggetti da esaminare (attuali e importanti) e indicare la classe di appartenenza.
  - ❑ Segnalare le possibili criticità (eventualmente le soluzioni) nella dimensione aziendale.
  - ❑ Segnalare le possibili criticità (eventualmente le soluzioni) nella rete regionale dell'ORI.
-